



**Brugsanvisning**  
**Bruksanvisning**



Register your  
new device on  
YourBlaupunkt:  
**blaupunkt-  
einbaugeraete.com**



**5B70N9690ME**

*Enjoy it.*

Ovn  
Inbyggadsugn



## BESØG VORES HJEMMESIDE FOR AT:



få rådgivning, brochurer, fejlfinding, service- og reparationsinformation:  
[www.blaupunkt-einbaugeraete.com](http://www.blaupunkt-einbaugeraete.com)

## INDHOLDSFORTEGNELSE

1. OM SIKKERHED.....	3
2. SIKKERHEDSANVISNINGER.....	5
3. PRODUKTBEKRIVELSE.....	7
4. BETJENINGSPANEL.....	8
5. FØR FØRSTE ANVENDELSE.....	9
6. DAGLIG BRUG.....	9
7. YDERLIGERE FUNKTIONER.....	12
8. URFUNKTIONER.....	13
9. BRUG AF TILBEHØRET.....	14
10. TIPS OG RÅD.....	15
11. VEDLIGEHOLDELSE OG RENGØRING.....	17
12. FEJLFINDING.....	19
13. ENERGIFORBRUG.....	20
14. MILJØHENSYN.....	22

Ret til ændringer uden varsel forbeholdes.

## 1. ⚠ OM SIKKERHED

Læs brugsanvisningen grundigt, før apparatet installeres og tages i brug. Producenten påtager sig intet ansvar for eventuelle skader, der er resultatet af forkert installation eller brug. Opbevar altid brugsanvisningen på et sikkert og tilgængeligt sted til senere opslag.

### 1.1 Sikkerhed for børn og sårbare personer

- Apparatet må kun bruges af børn fra 8 år og opefter samt af personer med nedsat fysisk, sensorisk eller psykisk funktionsevne, eller som mangler den nødvendige erfaring eller viden, hvis de er under opsyn eller er blevet instrueret i at bruge apparatet på en sikker måde samt forstår de farer, det indebærer. Børn under 8 år og personer med omfattende og komplekst handicap skal holdes på afstand af apparatet, medmindre de overvåges konstant.

- Børn skal holdes under opsyn for at sikre, at de ikke leger med produktet.
- Opbevar al emballage utilgængeligt for børn, og bortskaf det korrekt.
- ADVARSEL: Ovnen og de tilgængelige dele bliver meget varme under brug. Lad ikke børn og husdyr komme tæt på apparatet, mens det er i brug, eller når det køler af.
- Hvis apparatet har en børnesikring, skal den aktiveres.
- Børn må ikke udføre rengøring og vedligeholdelse på produktet uden opsyn.

## 1.2 Generel sikkerhed

- Dette produkt må kun anvendes til madlavning.
- Dette produkt er beregnet til brug i en enkelt husholdning i et indendørs miljø.
- Dette produkt kan bruges på kontorer, hotelværelser, bed & breakfast værelser, stue- og gæstehuse og anden lignende indkvartering, hvor en sådan brug ikke overstiger (gennemsnitlig) brugsniveauer i hjemmet.
- Kun en faguddannet installatør må installere apparatet og udskifte kablet.
- Brug ikke apparatet, inden det monteres i den indbyggede struktur.
- Før enhver vedligeholdelse skal apparatet kobles fra elnettet.
- Hvis strømledningen er beskadiget, skal den af sikkerhedsgrunde udskiftes af producenten, det autoriserede servicecenter eller en tekniker med tilsvarende kvalifikationer.
- ADVARSEL: Sørg for, at der er slukket for produktet, inden pæren skiftes for at undgå elektrisk stød.
- ADVARSEL: Ovnen og de tilgængelige dele bliver meget varme under brug. Vær omhyggelig med at undgå at røre ved varmeelementer eller ovnrummets overflade.
- Brug altid ovnhandsker til at fjerne eller isætte tilbehør eller ovnartikler.

- Brug kun det anbefalede madlavningstermometer til dette produkt.
- For at fjerne ovnribberne trækkes først den forreste del og derefter den bagerste del væk fra sidevæggen. Montér ovnribberne i modsat rækkefølge.
- Brug ikke damprenser til at rengøre produktet.
- Brug ikke skrappe slibende rengøringsmidler eller skarpe metalskrabere til at rengøre ovnglasset. De kan ridse overfladen, med det resultat, at glasset knuses.

## 2. SIKKERHEDSANVISNINGER

### 2.1 Installation



#### ADVARSEL!

Apparatet må kun installeres og tilsluttes af en sagkyndig.

- Fjern al emballagen.
- Undlad at installere eller bruge et beskadiget apparat.
- Følg installationsvejledningen på vores hjemmeside.
- Vær altid forsigtig, når du flytter apparatet, da det er tungt. Brug altid sikkerhedshandsker og lukket fodtøj.
- Træk aldrig i apparatet i håndtaget.
- Installér apparatet et sikkert og velegnet sted, der opfylder installationskrav.
- Mindsteafstanden til andre apparater og enheder skal overholdes.
- Før du monterer ovnen, skal du kontrollere, om ovnlågen åbner uden modstand.
- Produktet er udstyret med et elektrisk afkølingssystem. Det skal betjenes med den elektriske strømforsyning.

### 2.2 El-tilslutning



#### ADVARSEL!

Risiko for brand og elektrisk stød.

- Alle elektriske tilslutninger skal udføres af en kvalificeret elektriker.
- Apparatet skal tilsluttes strøm m/jord, jvf. Stærkstrømsreglementet.

- Sørg for, at parametrene på typeskiltet er kompatible med nettilslutningens elektriske mærkeværdier.
- Brug altid en korrekt monteret lovlig stikkontakt.
- Brug ikke multistikadaptere og forlængerledninger.
- Pas på, du ikke beskadiger netstikket og netledningen. Hvis der bliver behov for at udskifte netledningen, skal det udføres af vores autoriserede servicecenter.
- Elledninger må ikke komme i berøring med eller nær ved apparatets låge, især når det er tændt, eller lågen er varm.
- Beskyttelsen mod elektrisk stød fra strømførende og isolerede dele skal fastgøres, så den ikke kan fjernes uden værktøj.
- Sæt først netstikket i stikkontakten ved installationens afslutning. Sørg for, at der er adgang til elstikket efter installationen.
- Hvis stikkontakten er løs, må du ikke sætte netstikket i.
- Undgå at slukke for apparatet ved at trække i netledningen. Tag altid selve netstikket ud af kontakten.
- Brug kun korrekte isoleringsenheder: Gruppeafbrydere, sikringer (sikringer med skruegevind skal tages ud af fatningen), fejlstrømsrelæer og kontaktorer.
- Apparatets installation skal udføres med et isolationsudstyr, så forbindelsen til lysnettet kan afbrydes på alle poler. Isolationsudstyret skal have en brydeafstand på mindst 3 mm.
- Dette apparat er forsynet med et stik og en strømledning.

### Tilgængelige tilslutningskabler til installation eller udskiftning for Europa:

H07 RN-F, H05 RN-F, H05 RRF, H05 VV-F, H05 V2V2-F (T90), H05 BB-F, H05Z1Z1-F

Se den samlede effekt på typeskiltet for denne del af kablet. Du kan også se i tabellen:

Samlet effekt (W)	Kablets tværsnit (mm <sup>2</sup> )
maksimum 1380	3x0.75
maksimum 2300	3x1
maksimum 3680	3x1.5

Jordledningen (grønt/gult kabel) skal være 2 cm længere end den brune fase og de blå neutrale kabler.

## 2.3 Brug

### ADVARSEL!

Risiko for personskade, forbrændinger og elektrisk stød eller eksplosion.

- Apparatets specifikationer må ikke ændres.
- Sørg for, at ventilationsåbningerne ikke er blokerede.
- Lad ikke apparatet være uden opsyn under drift.
- Sluk for apparatet efter hver brug.
- Vær forsigtig, når du åbner apparatets låge, hvis apparatet er i brug. Varm luft kan slippe ud.
- Betjen ikke produktet med våde hænder, eller når det har kontakt med vand.
- Tryk ikke på den åbne låge.
- Brug ikke apparatet som arbejds- eller frasætningsplads.
- Åbn apparatets låge forsigtigt. Brug af ingredienser med alkohol kan forårsage en blanding af alkohol og luft.
- Lad ikke gnister eller åben ild komme i kontakt med produktet, når du åbner lågen.
- Brug altid glas og krukker, der er godkendt til konserveringsformål.
- Anbring ikke brændbare produkter eller genstande, der er fugtet med brændbare

produkter i nærheden af eller på produktet.

### ADVARSEL!

Risiko for beskadigelse af apparatet.

- Sådan undgås skader eller misfarvning af emaljen:
  - Stil ikke ovnfaste fade eller andre genstande direkte på bunden i produktets ovnrum.
  - Læg ikke aluminiumsfolie direkte på bunden af ovnrummet.
  - Hæld ikke vand direkte ind i det varme apparat.
  - Opbevar ikke fugtige fade og madvarer i produktet, når du har afsluttet tilberedningen.
  - Vær forsigtig, når du fjerner eller monterer tilbehøret.
- Farveændring af emaljen eller rustfrit stål forringer ikke produktets ydeevne.
- Brug en bradepande til fugtige kager. Frugtsaft forårsager pletter, der kan være permanente.
- Brug kun tilbehør, der følger med dette produkt, eller som anbefales af producenten.
- Tilbered altid mad med lågen lukket.
- Hvis produktet installeres bag et møbelpanel (f.eks. en dør), skal du sørge for, at døren aldrig lukkes, mens produktet er tændt. Der kan opbygges varme og fugt bag et lukket møbelpanel, hvilket kan forårsage efterfølgende skade på produktet, huset eller gulvet. Luk ikke møbelpanelet, før produktet er kølet helt af efter brug.

## 2.4 Vedligeholdelse og rengøring

### ADVARSEL!

Risiko for personskade, ild eller beskadigelse af apparatet.

- Sluk for apparatet, og tag stikket ud af kontakten inden vedligeholdelse.
- Kontrollér, at produktet er koldt. Der er risiko for, at ovnglassene går i stykker.
- Udskift straks glassene i lågen, når de er beskadigede. Kontakt et autoriseret servicecenter.

- Vær forsigtig, når du fjerner lågen fra apparatet, lågen er tung.
- Rengør apparatet jævnlgt for at forhindre forringelse af overfladematerialet.
- Rengør apparatet med en fugtig, blød klud. Brug kun neutralt rengøringsmiddel. Brug ikke slibende midler, skuresvampe, opløsningsmidler eller metalgenstande.
- Hvis du bruger en ovnspray, skal du følge instruktionerne på dens emballage.

## 2.5 Indvendig belysning

### ⚠ ADVARSEL!

Risiko for elektrisk stød.

- Vedrørende lampe(rne) i dette produkt og reservedelslamper, der sælges separat: Disse lamper er beregnet til at modstå ekstreme fysiske forhold i husholdningsapparater, såsom temperatur, vibration, fugt, eller er beregnet til at signalere information om apparatets driftsstatus. De er ikke beregnet til at blive brugt i andre

apparater, og de er ikke velegnede til belysning af rum.

- Dette produkt indeholder en lyskilde i energieffektivitetsklasse G.
- Brug kun lamper med de samme specifikationer.

## 2.6 Service

- Kontakt det autoriserede servicecenter for at få repareret apparatet.
- Brug kun originale reservedele.

## 2.7 Bortskaffelse

### ⚠ ADVARSEL!

Risiko for personskade eller kvælning.

- Kontakt din genbrugsplads ang. oplysninger om, hvordan produktet bortskaffes korrekt.
- Tag stikket ud af kontakten.
- Klip kablet af tæt på produktet, og bortskaf det.

## 3. PRODUKTBESKRIVELSE

### 3.1 Generelt overblik

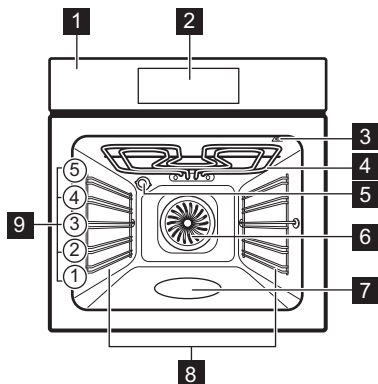

- 1 Betjeningspanel
- 2 Display
- 3 Stik til termometer
- 4 Varmelegeme
- 5 Ovnlys
- 6 Blæser
- 7 Ovnrumsprægning - Beholder til rengøring med vand
- 8 Ovnribbe, udtagelig
- 9 Ovnribber

## 4. BETJENINGSPANEL

### 4.1 Oversigt over betjeningspanel

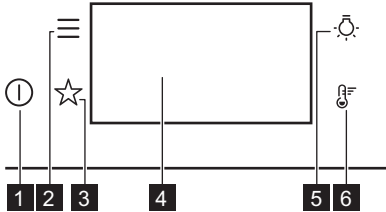

#### Til / Fra

- 1** Tryk og hold nede for at tænde og slukke produktet.

#### Menu

- 2** Viser produktets tilvalg og indstillingsfunktioner.

#### Favoritter

- 3** Angiver favoritindstillingerne.

#### Display

- 4** Viser apparatets aktuelle indstillinger.

#### Kontakt, ovenlys

- 5** Til at tænde og slukke lampen.

#### Hurtig opvarmning

- 6** Til at tænde og slukke funktionen: Hurtig opvarmning.

### 4.2 Display

Display til indstilling af funktioner.

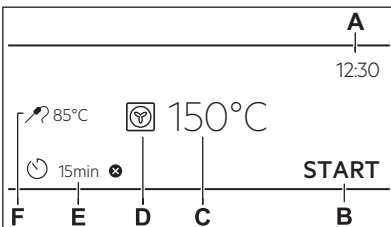

- A. Aktuel tid
- B. START / STOP
- C. Temperatur
- D. Ovnfunktioner
- E. Timer
- F. Termometer (kun udvalgte modeller)

#### Kontrollamper i display

- OK Bekræft valg/indstilling.
- < Gå ét niveau tilbage i menuen.
- ↶ Fortryd den sidste handling.
- ☑ Slå tilvalg til og fra.
- 🔒 Produktet er låst.
- 🔔 Den akustiske alarmfunktion er aktiveret.
- 🔔 STOP Den akustiske alarm og stop tilberedningsfunktionen er aktiveret.
- 🔔 Kun pop-up besked er aktiveret.
- 🕒 Udskudt start funktionen er aktiveret.
- ✕ Annullér indstilling.

**i** Displayet viser forskellige meddelelser. Når et meddelelsesvindue vises, skal du trykke på displayet for at fortsætte.

## 5. FØR FØRSTE ANVENDELSE

### ADVARSEL!

Se kapitlerne om sikkerhed.

### 5.1 Første tilslutning



Displayet viser velkomstmeddelelsen efter den første tilslutning.

Du skal indstille: Sprog, Lysstyrke display, Panelsignal, Signal volume, Aktuel tid.

### 5.2 Første forvarmning og rengøring

Forvarm det tomme produkt før ibrugtagning og kontakt med fødevarer. Produktet kan afgive ubehagelig lugt og røg. Ventiler rummet under forvarmning.

1. Fjern alt tilbehør og udtagelige ovnrubber fra produktet.

2. Indstil funktionen . Indstil den maksimale temperatur. Der henvises til Daglig brug. Lad produktet være tændt i 1 t.
3. Indstil funktionen . Indstil den maksimale temperatur. Lad produktet være tændt i 15 min.
4. Indstil funktionen . Indstil den maksimale temperatur. Lad produktet være tændt i 15 min.
5. Sluk for produktet, og vent til det er blevet koldt.
6. Brug kun en mikrofiberklud, varmt vand og et mildt rengøringsmiddel til at rengøre produktet og tilbehøret.
7. Sæt tilbehør og udtagelige ovnrubber tilbage på deres oprindelige placering.

## 6. DAGLIG BRUG

### ADVARSEL!

Se kapitlerne om sikkerhed.

### 6.1 Ovnfunktioner

#### STANDARD



#### Grillstegning

Grillstegning af tynde stykker mad og ristning af brød.



#### Turbogrill

Stegning på én ovnrubber af større stykker kød eller fjerkræ med ben. Gratin og bruning.



#### Varmluft

Til stegning af kød og bagning af kager. Indstil en lavere temperatur end ved over-/undervarme, da blæseren fordeler varmen jævnt i ovnens indre.



#### Frosne madvarer

Perfekt til færdigretter (f.eks. pommes frites, kroketter eller forårsruller).



#### Over-/undervarme / Rengøring med vand

Bagning og stegning af mad på én ovnrubber. Se Vedligeholdelse og rengøring for at få yderligere oplysninger om: Rengøring med vand.



#### Pizza

Til at bage pizza og andre retter, der kræver mere varme nedefra.



#### Undervarme

Vælg denne funktion efter en tilberedningsproces til at brune maden mere i bunden, hvis det er nødvendigt. Brug nederste ovnrubber.



#### Brød

Bagning af brød.



### Hævning af dej

Fremskynding af dejens hævnning. Dæk dejens overflade for at forhindre udtørring.

## SPECIALPROGRAMMER



### Henkogning

For at konservere grøntsager og frugt skal du placere konserverglas i en bageplade fyldt med vand og bruge varmebestandige glas med bajonet- eller skruelåg i samme størrelse. Brug den nederste ovnlåge.



### Tørring

Tørring af skiveskåret frugt, grøntsager og champignoner. For at den fugtmættede luft kan slippe ud, så frugten tørres bedre, anbefales det at åbne ovnlågen lejlighedsvis under tørringen.



### Tallerkenvarmer

Forvarmning af tallerkener til servering.



### Optøning

Optøning af madvarer (grøntsager og frugt). Optøningstiden afhænger af mængde og størrelse af de frosne madvarer.



### Gratiner

Til retter som lasagne eller kartoffelgratin. Bagning af gratin og bruning.



### Lavtemperaturstegning

Tilberedningsproces ved lav temperatur. Den er perfekt til at tilberede delikat mad (f.eks. oksekød, kalvekød eller lammekød).



### Holde varm

Hold maden varm. Bemærk, at visse retter fortsætter med at blive tilberedt og kan tørre ud, mens de holdes varme. Dæk retterne til, hvis det er nødvendigt.



### Fugtig varmluft

Denne funktion er beregnet til at spare energi under madlavning. Når du bruger denne funktion, kan temperaturen inde i produktet afvige fra den indstillede temperatur. Restvarmen anvendes. Varme-effekten kan blive reduceret. For yderligere oplysninger henvises til Daglig brug, Bemærkninger til: Fugtig varmluft.

## 6.2 Bemærkninger til: Fugtig varmluft

Denne funktion blev brugt til at overholde kravene til energieffektivitetsklasse og økodesign (i henhold til EU 65/2014 og EU 66/2014). Test i overensstemmelse med: IEC/EN 60350-1.

Ovnlågen skal være lukket under tilberedningen, så funktionen ikke afbrydes, og ovnen kører med den højeste mulige energieffektivitet.

Når du bruger denne funktion, slukkes ovnlyset automatisk efter 30 sekunder.

For tilberedningsanvisninger henvises til Tips og råd, Fugtig varmluft. For generelle anbefalinger til energibesparelser henvises til Energiforbrug, Energibesparelestips.

## 6.3 Indstilling: Ovnfunktioner

1. Tænd for produktet. Displayet viser standardovnfunktionen og temperaturen.
2. Tryk på symbolet for ovnfunktionen  for at gå ind i undermenuen.
3. Vælg ovnfunktionen og tryk på **OK**.
4. Indstil temperaturen. Tryk på: **OK**
5. Tryk på **START**.

Termometer - du kan tilslutte termometeret når som helst før eller under tilberedningen. Se Brug af tilbehøret, Madlavningstermometer.

6. **STOP** - tryk for at slukke for ovnfunktionen.
7. Sluk produktet.



Lyset slukkes automatisk ved en temperatur under 80°C ved nogle ovnfunktioner.

## 6.4 Menu

Tryk på  for at åbne menuen .

Menupunkt		Beskrivelse
Hjælp Til Tilberedning		Angiver automatiske programmer.
Favoritter		Angiver favoritindstillingerne.
Tilvalg		For at indstille ovnkonfigurationen.
Indstillinger	Opsætning	For at indstille ovnkonfigurationen.
	Service	Viser softwareversionen og konfigurationen.

### Undermenu for: Tilvalg

Undermenu	Beskrivelse
Lys	Tænder og slukker lyset.
Børnesikring	Forhindrer utilsigtet aktivering af ovnen.
Hurtig opvarmning	Afkorter opvarmningstiden. Funktionen er kun tilgængelig for visse ovnfunktioner.
Digitalt ur	Ændrer formatet på den viste tid.

### Undermenu for: Indstillinger

#### Opsætning

Undermenu	Beskrivelse
Sprog	Indstiller ovnens sprog.
Lysstyrke display	Indstiller displayets lysstyrke
Panelsignal	Tænder og slukker for lyd i touch felterne. Det er ikke muligt at slå lyden fra for  .

Undermenu	Beskrivelse
Signal volume	Indstiller lydstyrken på tastetoner og signaler.
Aktuel tid	Indstiller den aktuelle tid og dato.

#### Service

Undermenu	Beskrivelse
Demo funktion	Aktiverings-/deaktiveringskode: 2468
Softwareversion	Oplysninger om softwareversion.
Nulstil alle indstillinger	Gendanner fabriksindstillingerne.



## 6.5 Indstilling: Hjælp Til Tilberedning

Undermenuen Hjælp Til Tilberedning består af et sæt ekstra funktioner og programmer, der er beregnet til dedikerede retter. Hver ret i denne undermenu er forsynet med en velegnet indstilling. Du kan justere tiden og temperaturen under tilberedningen.

Nogle retter kan også tilberedes med Termometer. Tilberedningsgrad:

- Rød
- Medium
- Gennemstegt

Nogle retter kan tilberedes med Vægtautomatik.



1. Tænd for produktet.
2. Tryk på: 
3. Tryk på . Åbn Hjælp Til Tilberedning.
4. Vælg en ret eller en madvaretype.
5. Anbring maden i produktet, og tryk på START .

Når funktionen slutter, skal du kontrollere, om maden er klar. Forlæng tilberedningstiden, hvis der er behov for det.

## 7. YDERLIGERE FUNKTIONER



### 7.1 Favoritter ☆

Du kan gemme op til 3 af dine favoritindstillinger, f.eks. ovnfunktion og tilberedningstid.

1. Tænd for ovnen.
  2. Vælg den foretrukne indstilling.
  3. Tryk på .
  4. Vælg: Favoritter / Gem aktuelle indstillinger.
  5. Tryk på + for at føje indstillingen til listen over: Favoritter.
  6. Tryk på OK.
-  - tryk for at nulstille indstillingen.
-  - tryk for at annullere indstillingen.

### 7.2 Funktionslås

Denne funktion forhindrer en utilsigtet ændring af ovnfunktionen.

1. Tænd for produktet.
  2. Indstil en ovnfunktion.
  3. ☆,  - tryk samtidigt for at aktivere funktionen.
- ☆,  - tryk samtidigt for at deaktivere funktionen.

### 7.3 Børnesikring

Denne funktion forhindrer utilsigtet aktivering af ovnen.

1. Tænd for produktet.
2. Tryk på .
3. Vælg Tilvalg / Børnesikring.
4. Tryk på kodebogstaverne i alfabetisk rækkefølge.
5. Sluk produktet.

Børnesikring er aktiveret.

Adgang til: Timer og lampe er tilgængelig.



For at aktivere brugen af produktet skal du trykke på kodebogstaverne i alfabetisk rækkefølge.

Gentag ovenstående trin for at deaktivere denne funktion.

### 7.4 Automatisk slukning

Af sikkerhedsmæssige årsager slukkes produktet automatisk efter en vis tidsperiode, hvis ovnfunktionen er aktiv, og ingen indstillinger ændres.

Tablet med automatisk slukning for det givne ovntemperaturinterval.

 (°C)	 (t)
30 - 115	12.5
120 - 195	8.5
200 - 245	5.5
250 - maksimum	3

Hvis du har til hensigt at køre en ovnfunktion i længere tid end den automatiske slukningstid, skal du indstille tilberedningstiden. Der henvises til Urfunktioner.

Den automatiske slukning virker ikke med funktionerne: Lys, Termometer, Sluttid .

### 7.5 Køleblæser

Når ovnen er tændt, tændes køleblæseren automatisk for at holde ovnens overflader kølige. Hvis du slukker for ovnen, kan køleblæseren fortsætte med at køre, indtil ovnen køler ned.

## 8. URFUNKTIONER

### 8.1 Beskrivelse af urfunktioner

Funkti-on	Beskrivelse
Timer	Indstilling af tilberedningens varighed. Maksimum er 23 t 59 min. Du kan indstille, hvad der skal ske, når tiden er gået, ved at indstille det foretrukne: Afslut handling.
Afslut handling	Akustisk alarm – når tiden er gået, lyder signalet. Denne funktion kan indstilles på et vilkårligt tidspunkt, også når produktet er slukket.  Akustisk alarm og stop tilberedning – når tiden er gået, lyder signalet, og ovnfunktionen slukkes.  Kun pop-up besked – når tiden er gået, vises beskeden på displayet. Denne funktion kan indstilles på et vilkårligt tidspunkt, også når produktet er slukket.
Udskudt start	Udskyder starten og/eller tilberedningens afslutning.
Forlængelse af tid	Forlængelse af tilberedningstid.
Optimer	Til visning af, hvor længe produktet er tændt. Maksimum er 23 t 59 min. Du kan slå funktionen til og fra. Denne funktion påvirker ikke ovnsens funktion.

### 8.2 Indstilling: Aktuel tid

1. Tænd for apparatet.
2. Tryk på: Aktuel tid.
3. Indstil tid.
4. Tryk på: OK

### 8.3 Indstilling: Timer

1. Vælg ovnfunktion og indstil temperaturen.

2. Tryk på: 
3. Indstil tid.



Du kan vælge den foretrukne Afslut handling ved at trykke på ● ● ●.

4. Tryk på OK. Gentag handlingen, indtil displayet viser hovedskærmen. Hvis der er 10% tilberedningstid tilbage, og maden ikke ser ud til at være klar, kan du forlænge tilberedningstiden. Du kan også ændre ovnfunktionen. Forlæng tilberedningstiden ved at trykke på **+1min**.

### 8.4 Indstilling: Udskudt start

1. Indstil en ovnfunktion og temperaturen.
2. Tryk på: 
3. Indstil tilberedningstiden.
4. Tryk på: ● ● ●
5. Tryk på: Udskudt start.
6. Vælg det ønskede starttidspunkt.
7. Tryk på OK. Gentag handlingen, indtil displayet viser hovedskærmen.

### 8.5 Indstilling: Optimer

1. Tryk på 
2. Tryk på ● ● ●.
3. Tryk: Optimer.
4. Skub eller tryk på  for at vise driftstiden på hovedskærmen.
5. Tryk på OK. Gentag handlingen, indtil displayet viser hovedskærmen.

### 8.6 Ændring af timerindstillinger

Du kan ændre den indstillede tid under tilberedning når som helst.

1. Tryk på: 
2. Indstil timerværdien.
3. Tryk på: OK

## 9. BRUG AF TILBEHØRET

### ⚠ ADVARSEL!

Se kapitlerne om sikkerhed.

### 9.1 Isætning af tilbehør

En lille fordybning øverst øger sikkerheden og giver tippesikring. Fordybningerne er også tippesikringer. Den høje kant forhindrer kogegrej i at glide af pladen.

Placer tilbehøret (grillrist/plade) på ovnrubberne. Kontroller, at risten berører ovnens bagvæg, og at fødderne vender nedad.

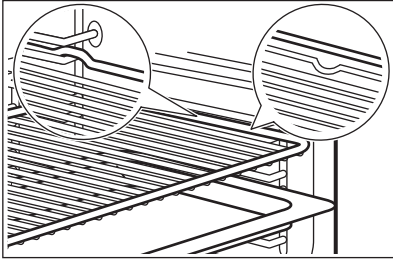

Hvis din plade har en hældning, skal du placere den mod ovnens bagvæg.

Hvis der er en inskription på tilbehøret, skal du sørge for, at det vender mod dig.

Hvis du bruger en plade med huller, skal du placere en plade/bradepande nedenunder for at opsamle dryppende væske.

### 9.2 Termometer

Det måler temperaturen i maden. Du kan bruge det med alle ovnfunktioner.

Der skal indstilles to temperaturer:

- °C - temperaturen inden i apparatet. Den skal være mindst 25°C højere end madens kernetemperatur.

-  - madens kernetemperatur.

Anbefalinger:

- Ingredienser bør være ved stuetemperatur.
- Bør ikke bruges til flydende retter.

- Under tilberedningen skal madlavningstermometerets spids sættes helt ind i retten.

Produktet beregner en anslået sluttid for tilberedningen. Den afhænger af mængden af mad, ovnfunktionen og temperaturen.

### Tilberedning med: Termometer

### ⚠ ADVARSEL!

Der er risiko for forbrændinger, da madlavningstermometeret og ovnrubberne bliver varme. Rør ikke ved madlavningstermometeret med de bare hænder. Brug altid ovnhandsker.

1. Tænd for produktet.
2. Vælg en ovnfunktion eller en ret og, hvis nødvendigt, ovntemperaturen.
3. Sæt madlavningstermometeret i retten:

#### **Kød, fjerkræ og fisk**

Sæt madlavningstermometerets spids i midten af kød eller fisk, hvor det er tykkest.

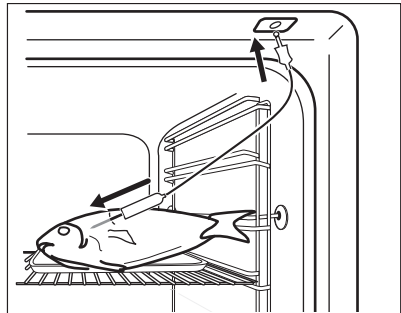

#### **Gryderetter**

Indsæt madlavningstermometerets spids nøjagtigt i midten af gryderetten.

Madlavningstermometeret bør stabiliseres ét sted under tilberedningen. Brug en fast ingrediens til at opnå dette. Brug kanten af det ovnfaste fad til at understøtte madlavningstermometerets silikonehåndtag.

Madlavningstermometerets spids bør ikke berøre bunden af det ovnfaste fad.

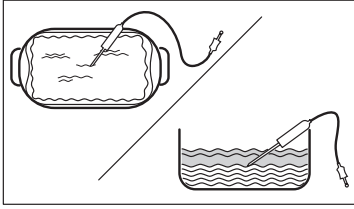

4. Sæt madlavningstermometeret i stikket inde i ovnen. Der henvises til Produktbeskrivelse.

Displayet viser madlavningstermometerets aktuelle temperatur.

5. - tryk for at indstille madlavningstermometerets kerntemperatur.
6. ●●● - tryk for at indstille den foretrukne valgmulighed:

- Akustisk alarm - når maden når den indstillede kerntemperatur, lyder et signal.
  - Akustisk alarm og stop tilberedning - når maden når den indstillede kerntemperatur, lyder et signal, og tilberedningen stopper.
7. Vælg indstillingen, og tryk gentagne gange på **OK** for at gå til hovedskærmen.
  8. Tryk på **START**.
  9. Når maden når den indstillede temperatur, lyder et signal. Kontrollér, om maden er klar. Forlæng tilberedningstiden, hvis der er behov for det.
  10. Tag madlavningstermometeret ud af stikket, og tag retten ud af ovnen.

## 10. TIPS OG RÅD

### 10.1 Anbefalinger til tilberedning

Tabellernes temperaturer og tilberedningstider er kun vejledende. De afhænger af opskrifterne samt kvaliteten og mængden af de anvendte ingredienser.

Dit produkt bager eller steger muligvis på en anden måde end det, du havde før. Rådene herunder viser anbefalede indstillinger for temperatur, tilberedningstid og ovnrække for specifikke typer mad.

Tæl ovnrækkerne fra bunden af ovnen.

Hvis du ikke kan finde indstillingerne til en bestemt opskrift, kan du prøve at finde en, der ligner.

For tips til energibesparelse henvises til Energiforbrug.

Symboler anvendt i tabellerne:

	Fødevarer
	Ovnfunktion
°C	Temperatur

	Tilbehør
	Ovnribbe
	Tilberedningstid (min)





### 10.2 Fugtig varmluft - anbefalet tilbehør

Brug mørke og ikke-reflekterende forme og beholdere. De har en bedre varmeabsorbering end lyse og reflekterende fade.

- **Pizzaform** – mørk, ikke-reflekterende, diameter 28 cm
- **Bageform** – mørk, ikke-reflekterende, diameter 26 cm
- **Ramekiner** – keramiske, diameter 8 cm, højde 5 cm
- **Flanform** – mørk, ikke-reflekterende, diameter 28 cm





### 10.3 Fugtig varmluft

For at få de bedste resultater skal du følge forslagene angivet på nedenstående tabel.

		°C		
Søde boller, 16 stk.	bageplade eller bradepande	180	2	20 - 30
Rundstykker, 9 stk.	bageplade eller bradepande	180	2	30 - 40
Pizza, frossen, 0,35 kg	Rist	220	2	10 - 15
Roulade	bageplade eller bradepande	170	2	25 - 35
Brownie	bageplade eller bradepande	175	3	25 - 30
Soufflè, 6 stk.	keramiske ramekiner på rist	200	3	25 - 30
Sukkerbund til tærte	flanform på rist	180	2	15 - 25
Victoriakager	bageform på rist	170	2	40 - 50
Pocheret fisk, 0,3 kg	bageplade eller bradepande	180	3	20 - 25
Fisk, hel, 0,2 kg	bageplade eller bradepande	180	3	25 - 35
Fiskefilet, 0,3 kg	pizzaform på rist	180	3	25 - 30
Pocheret kød, 0,25 kg	bageplade eller bradepande	200	3	35 - 45
Shashlik (fårekød-kebab), 0,5 kg	bageplade eller bradepande	200	3	25 - 30
Cookies, 16 stk.	bageplade eller bradepande	180	2	20 - 30
Makroner, 24 stk.	bageplade eller bradepande	180	2	25 - 35
Muffins, 12 stk.	bageplade eller bradepande	170	2	30 - 40
Madtærte, 20 stk.	bageplade eller bradepande	180	2	25 - 30
Småkager af mørdej, 20 stk.	bageplade eller bradepande	150	2	25 - 35
Små tærter, 8 stk.	bageplade eller bradepande	170	2	20 - 30
Grøntsager, pocherede, 0,4 kg	bageplade eller bradepande	180	3	35 - 45
Vegetarisk omelet	pizzaform på rist	200	3	25 - 30
Middelhavsgrøntsager, 0,7 kg	bageplade eller bradepande	180	4	25 - 30

## 10.4 Information til testinstitutter

Tests i overensstemmelse med IEC 60350-1.

				°C	
Små kager i form, 20 stk./plade	Over-/undervarme	Bageplade	3	170	20 - 35
Små kager i form, 20 stk./plade	Varmluft	Bageplade	3	150 - 160	20 - 35
Små kager i form, 20 stk./plade	Varmluft	Bageplade	2 og 4	150 - 160	20 - 35
Æbletærte, 2 forme Ø20 cm	Over-/undervarme	Grillrist	2	180	70 - 90
Æbletærte, 2 forme Ø20 cm	Varmluft	Grillrist	2	160	70 - 90
Fedtfattig sandkage, kageform Ø 26 cm <sup>1)</sup>	Over-/undervarme	Grillrist	2	170	40 - 50
Fedtfattig sandkage, kageform Ø 26 cm <sup>1)</sup>	Varmluft	Grillrist	2	160	40 - 50
Fedtfattig sandkage, kageform Ø 26 cm <sup>1)</sup>	Varmluft	Grillrist	2 og 4	160	40 - 60
Småkager af mørdej	Varmluft	Bageplade	3	140 - 150	20 - 40
Småkager af mørdej	Varmluft	Bageplade	2 og 4	140 - 150	25 - 45
Småkager af mørdej	Over-/undervarme	Bageplade	3	140 - 150	25 - 45
Toast <sup>1)</sup>	Grillstegning	Grillrist	4	maks.	1 - 5

<sup>1)</sup> Forvarm produktet i 10 minutter.

## 11. VEDLIGEHOLDELSE OG RENGØRING

### ADVARSEL!

Se kapitlerne om sikkerhed.

### 11.1 Bemærkninger om rengøring

#### Rengøringsmidler

- Rengør ovnens front med en mikrofiberklud med varmt vand og et mildt rengøringsmiddel. Rengør og kontrollér

dørpakningen omkring ovnrummets ramme.

- Brug en rengøringsopløsning til at rengøre metaloverflader.
- Rengør pletter med et mildt rengøringsmiddel.

#### Hverdagsbrug

- Rengør produktet indvendigt, hver gang du har brugt det. Ophobning af fedt eller andre rester kan forårsage brand.
- Damp kan sætte sig som fugt i ovnen eller på ovnglasset. Lad ovnen være tændt 10 minutter inden tilberedning for at

mindske kondenseringen. Opbevar ikke madvarer i ovnen i mere end 20 minutter. Tør produktet af indvendigt med en mikrofiberklud efter hver brug.

### Tilbehør

- Rengør alt tilbehør efter hver brug, og lad det tørre. Brug en mikrofiberklud med varmt vand og et mildt rengøringsmiddel. Tilbehøret må ikke vaskes i opvaskemaskinen.
- Rengør ikke non-stick tilbehøret med slibende rengøringsmiddel eller genstande med skarpe kanter.

## 11.2 Fjernelse af ovnrubber

Fjern ovnrubberne, så produktet kan rengøres.

1. Sluk for produktet, og vent til det er blevet koldt.
2. Træk forenden af ovnrubben væk fra sidevæggen.
3. Træk bagsiden af ovnrubben væk fra sidevæggen, og tag den ud.

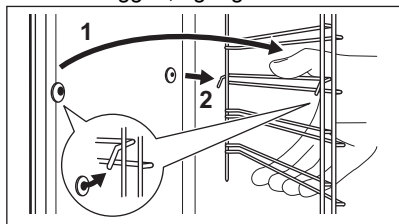

4. Sæt hyldeholderne tilbage til den oprindelige position. Gentag trinnene i omvendt rækkefølge.

Hvis teleskopskinnerne medfølger, skal tappene vende fremad.

## 11.3 Rengøring med vand

Denne rengøringsprocedure anvender fugt til at fjerne fedt og madpartikler fra produktet.

1. Hæld vand i fordybningen i ovnrummet: 300 ml.
2. Indstil -funktionen.
3. Indstil temperaturen til 90 °C.

**Varighed:** 30 min.

4. Sluk ovnen.
5. Vent, indtil produktet er koldt. Tør ovnen indvendigt med en blød klud.

## 11.4 Aftagning og montering af låge

Du kan fjerne lågen og de indvendige ovnglas for at rengøre dem. Læs hele instruktionen "Aftagning og montering af låge", inden du tager ovnglasset ud.

### **FORSIGTIG!**

Brug ikke produktet uden ovnglasset.

1. Åbn lågen helt, og hold begge hængsler.

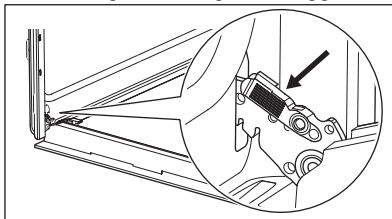

2. Løft og træk i låsene, indtil de klikker.

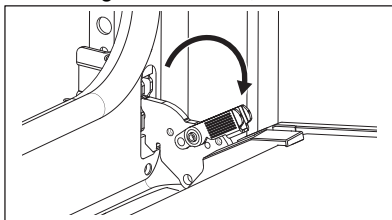

3. Sæt ovnlågen halvvejs i første åbne position. Løft og træk derefter for at fjerne lågen fra lejet.

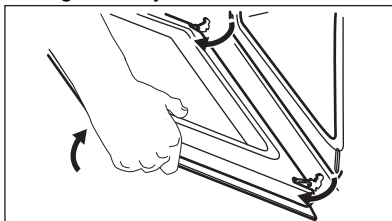

4. Læg lågen på en blød klud på et stabilt underlag.
5. Hold i begge sider af lågelisten **A** i lågens overkant, og tryk indad, indtil låsehagen slipper.

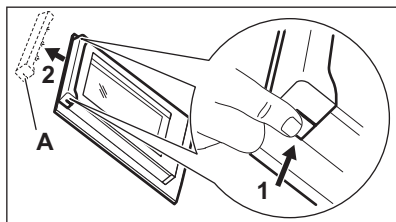

6. Træk lågelisten fremad, og tag den ud.
7. Hold i overkanten af hvert enkelt ovnglas, og træk det opad og ud af skinnen. Sørg for, at glasset glider helt ud af støtterne.

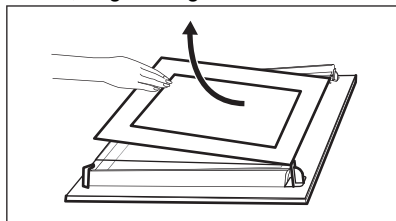

8. Rengør glaspanelerne med vand og sæbe. Tør ovnglasset omhyggeligt. Glaspanelerne må ikke komme i opvaskemaskinen.
9. Efter rengøring monteres glaspanelerne og ovnlågen. Sørg for at sætte ovnglasset på plads i den rigtige rækkefølge. Se efter symbol/print på siden af ovnglasset. Hvis

lågen er installeret korrekt, vil du høre et klik, når du lukker skydelåsene.

Grafikken skal være på indersiden af lågen (vende ind mod ovnen).

## 11.5 Udskiftning af pæren

### ⚠ ADVARSEL!

Risiko for elektrisk stød.  
Pæren kan være varm.

1. Sluk for produktet, og vent til det er koldt.
2. Tag stikket til produktet ud af kontakten.
3. Læg kluden på ovnbunden.

### ⚠ FORSIGTIG!

Hold altid halogenlampen med en klud for at forhindre fedtresten i at brænde på lampen.

## Baglampe

1. Drej glasdækslet for at fjerne det.
2. Rengør glasdækslet.
3. Udskift pæren med en passende pære, som er varmefast ved 300°C.
4. Montér glasdækslet.

## 12. FEJLFINDING

### ⚠ ADVARSEL!

Se kapitlerne om sikkerhed.

### 12.1 Hvad gør du, hvis ...

Problembeskrivelse	Årsag og løsning
Du kan ikke aktivere eller betjene produktet.	Produktet er ikke tilsluttet strømforsyningen, eller også er det tilsluttet forkert.

Problembeskrivelse	Årsag og løsning
Produktet bliver ikke varmt.	Uret er ikke indstillet. Se Urfunktioner for at indstille uret.
	Lågen er ikke lukket korrekt.
	Sikringen er sprunget. Tjek, om problemet skyldes en defekt sikring. Hvis problemet forekommer igen, bedes du kontakte en kvalificeret elektriker.
	Børnesikring er aktiveret.
Lysen er slukket.	Pæren er sprunget. Udskift pæren. For yderligere oplysninger henvises til Vedligeholdelse og rengøring.
<p> Strømafbrydelse stopper altid rengøring. Gentag rengøringen, hvis den afbrydes af strømafbrydelse.</p>	

## 12.2 Fejlkoder

Når softwarefejlen opstår, viser displayet en fejlmeddelelse. Du finder listen over problemer i tabellen nedenfor. Når den følgende fejlmeddelelse fortsætter med at blive vist på displayet, betyder det, at et defekt undersystem muligvis er blevet deaktiveret. Kontakt i så fald din forhandler eller et autoriseret servicecenter.

Kode og beskrivelse	Afhjælpning
<b>F102</b> — lågen er ikke helt lukket, eller lågelåsen er gået i stykker.	Luk lågen. Sluk og tænd for ovnen.
<b>F111</b> — Termometer er ikke sat rigtigt i stikkontakten.	Sæt Termometer helt ind i stikkontakten.
<b>F240, F439</b> - touch felterne på displayet virker ikke korrekt.	Rengør displayets overflade. Sørg for, at der ikke er snavs på touch felterne.
<b>F908</b> - produktets system kan ikke oprette forbindelse til betjeningspanelet.	Sluk og tænd for ovnen.

## 12.3 Servicedata

Kontakt din forhandler eller et autoriseret servicecenter, hvis du ikke selv kan løse problemet.

De nødvendige oplysninger til servicecenteret er angivet på maskinens typeskilt. Typeskiltet er anbragt på produktets frontramme. Det er synligt, når du åbner lågen. Typeskiltet må ikke fjernes fra produktet.

### Det anbefales, at du noterer oplysningerne her:

Model (MOD.):

Produktnummer  
(PNC):

Serienummer (S.N.):

## 13. ENERGIFORBRUG

## 13.1 Datablad for produktoplysninger og produktinformationer i henhold til EU's forordninger om energimærkning og ecodesign

### Produktoplysninger

Leverandørens navn	Blaupunkt
Identifikation af model	5B70N9690ME 949287403
Energieffektivitetsindeks	81.2
Energieffektivitetsklasse	A+
Energiforbrug med en standardmængde, almindelig tilstand	0.93 kWh/cyklus
Energiforbrug med en standardmængde, blæsertvungen tilstand	0.69 kWh/cyklus
Antal ovnrum	1
Varmekilde	Elektricitet
Volumen	72 l
Type ovn	Indbygningsovn
Vægt	29.8 kg

### Produktoplysninger

IEC/EN 60350-1 - Elektriske husholdningsapparater til madlavning - Del 1: Komfurer, ovne, dampovne og grillapparater - Metoder til måling af ydeevne.

## 13.2 Produktinformation om strømforbrug og den maksimale tid, det tager at nå strømbesparende tilstand

### Strømforbrug

Strømforbrug i standby	0.8 W
Maksimal tid, det tager for udstyret automatisk at nå den relevante lave strømtilstand	20 min

## 13.3 Tips til energibesparelse

Ved at følge nedenstående tips kan du spare energi, når du bruger dit produkt.

Sørg for, at ovnlåge er lukket, når ovnen er tændt. Åbn ikke ovnlågen for ofte under tilberedningen. Hold dørpakningen ren og sørg for, at den sidder godt fast.

Brug kogegrej af metal og mørke, ikke-reflekterende forme og beholdere til at forbedre energibesparelsen.

Produktet skal ikke forvarmes før tilberedning, medmindre det specifikt anbefales.

Hold pauserne mellem bagning så korte som muligt, når du tilbereder flere retter.

### Tilberedning med varmluft

Brug om muligt tilberedningsfunktionerne med varmluft for at spare energi.

### Restvarme

Når tilberedningsvarigheden er længere end 30 min., skal du reducere ovntemperaturen til minimum 3-10 min. inden tilberedningen er slut. Eftervarmen i ovnen vil blive ved med at tilberede maden.

Brug restvarmen til at holde maden varm eller varme andre retter op.

Når du slukker for produktet, viser displayet restvarmen eller temperaturen.

Hvis et program med Varighed er aktiveret, og tilberedningstiden er længere end 30

minutter, slukkes varmelegemerne automatisk tidligere i nogle funktioner.

### **Hold maden varm**

Vælg den lavest mulige temperaturindstilling for at udnytte restvarmen og holde maden varm. Kontrollampe for restvarme eller temperatur vises på displayet.

### **Tilberedning med slukket ovnllys**

Sluk for ovnllyset under tilberedning. Tænd kun for det, når det er nødvendigt.

### **Fugtig varmluft**

Denne funktion er beregnet til at spare energi under madlavning.

Når du bruger denne funktion, slukkes ovnllyset automatisk efter 30 sekunder. Du kan tænde det igen, men denne handling vil mindske den forventede energibesparelse.

## **14. MILJØHENSYN**

Genbrug materialer med symbolet . Læg emballagen i relevante beholdere for at genbruge den. Hjælper med at beskytte miljøet og folkesundheden ved at genbruge affald fra elektriske og elektroniske apparater. Bortskaf ikke apparater, der er markeret med

symbolet  med husholdningsaffaldet. Returnér produktet til din lokale genbrugsplads eller kontakt dit kommunale kontor.

## BESÖK VÅR WEBBPLATS FÖR ATT:



få tips om användning, broschyrer, felsökning, service- och reparationsinformation:  
[www.blaupunkt-einbaugeraete.com](http://www.blaupunkt-einbaugeraete.com)

## INNEHÅLL

1. SÄKERHETSINFORMATION.....	23
2. SÄKERHETSANVISNINGAR.....	25
3. PRODUKTBESKRIVNING.....	27
4. KONTROLLPANEL.....	28
5. FÖRE FÖRSTA ANVÄNDNING.....	29
6. DAGLIG ANVÄNDNING.....	29
7. YTTERLIGARE FUNKTIONER.....	32
8. KLOCKFUNKTIONER.....	33
9. ANVÄNDA TILLBEHÖREN.....	34
10. RÅD OCH TIPS.....	35
11. UNDERHÅLL OCH RENGÖRING.....	37
12. FELSÖKNING.....	39
13. ENERGIEFFEKTIVITET.....	40
14. MILJÖSKYDD.....	42

Med reservation för ändringar.

## 1. ⚠ SÄKERHETSINFORMATION

Läs noga de bifogade instruktionerna före installation och användning av produkten. Tillverkaren är inte ansvarig för eventuella personskador eller andra skador som uppkommit som ett resultat av felaktig installation eller användning. Förvara alltid bruksanvisningen på en säker och tillgänglig plats för framtida bruk.

### 1.1 Säkerhet för barn och personer med funktionsnedsättning

- Denna produkt kan användas av barn från 8 års ålder och uppåt, och av personer med nedsatt fysisk, sensorisk eller mental förmåga, samt personer med bristande erfarenhet och kunskap om de övervakas eller instrueras om hur produkten används på ett säkert sätt och förstår de risker som är förknippade med användningen. Barn under 8 år eller personer med mycket omfattande och komplexa

funktionsnedsättningar ska inte vistas i närheten av produkten utan ständig uppsikt.

- Barn ska hållas under uppsikt så att de inte leker med produkten.
- Håll allt förpackningsmaterial utom räckhåll för barn och kassera det på lämpligt sätt.
- **WARNING!** Ugnen och åtkomliga delar blir mycket varma under användning. Håll barn och husdjur borta från produkten när den används och när den svalnar.
- Om maskinen har ett barnlås ska den aktiveras.
- Barn får inte utföra rengöring och underhåll av produkten utan uppsikt.

## **1.2 Allmän säkerhet**

- Denna produkt är endast avsedd för matlagning.
- Denna produkt är avsedd för enskilt hushållsbruk inomhus.
- Produkten kan användas i kontor, hotellrum, gårdsgästhus och liknande boenden där sådan användning inte innebär att genomsnittlig hushållsförbrukning överskrids.
- Installation av denna produkt och byte av kabeln får endast utföras av behörig person.
- Använd inte produkten innan den har installerats i den inbyggda strukturen.
- Bryt strömförsörjningen till apparaten före utförande av underhåll.
- Om nätsladden är skadad måste den bytas av tillverkaren, tillverkarens auktoriserade servicecenter eller personer med motsvarande utbildning, för att undvika fara.
- **WARNING!** Kontrollera att produkten är avstängd innan du byter lampa för att undvika risk för elektriska stötar.
- **WARNING!** Ugnen och åtkomliga delar blir mycket varma under användning. Var försiktig så att du inte vidrör värmeelementen eller ugnsutrymmets ytor.
- Använd alltid ugnsvantar vid iläggning eller urtagning av tillbehör eller ugnsformar.
- Använd endast matlagningstermometern som rekommenderas för den här produkten.

- För att ta bort en ugnssteg drar du först ut stegen framtill och sedan den bakre delen från sidoväggen. Sätt tillbaka ugnsstegar i omvänd ordning.
- Använd inte ångrengöringsmedel för att rengöra produkten.
- Använd inte skarpa rengöringsmedel med slipeffekt eller vassa metallskrapor för att rengöra luckans glas för att undvika repor, vilka i sin tur kan leda till att glaset spricker.

## 2. SÄKERHETSANVISNINGAR

### 2.1 Installation

#### **VARNING!**

Endast en behörig person får installera den här produkten.

- Avlägsna allt förpackningsmaterial.
- Installera eller använd inte en skadad produkt.
- Följ installationsanvisningarna som finns på vår webbplats.
- Var alltid försiktig när produkten rör sig eftersom den är tung. Använd alltid skyddshandskar och täckta skor.
- Dra aldrig produkten i handtaget.
- Installera produkten på en säker och lämplig plats som uppfyller installationskraven.
- Minsta avstånd till andra produkter ska beaktas.
- Kontrollera, före installation av ugnen, att ugnsluckan kan öppnas enkelt utan motstånd.
- Produkten är utrustad med ett elektriskt kylsystem. Den måste användas med den elektriska strömförsörjningen.

### 2.2 Elanslutning

#### **VARNING!**

Risk för brand och elektriska stötar.

- Alla elektriska anslutningar ska göras av en behörig elektriker.
- Produkten måste jordas.
- Se till att de parametrarna på märkskylten överensstämmer med elnätets elektricitet.
- Använd alltid ett korrekt installerat, stötsäkert och jordat eluttag.

- Använd inte grenuttag eller förlängningssladdar.
- Kontrollera så att du inte skadar stickkontakten och nätkabeln. Om produktens nätkabel behöver bytas måste det göras av vårt auktoriserade servicecenter.
- Låt inte nätkablar komma i kontakt med eller komma nära produktens lucka eller nichen nedanför produkten, speciellt inte när den är igång eller om luckan är het.
- Stötskyddet för strömförande och isolerade delar måste fästas på ett sådant sätt att det inte kan tas bort utan verktyg.
- Anslut stickkontakten till eluttaget först vid slutet av installationen. Kontrollera att stickkontakten är åtkomlig efter installationen.
- Anslut inte stickkontakten om vägguttaget sitter löst.
- Dra inte i anslutningssladden för att koppla bort produkten från eluttaget. Ta alltid tag i stickkontakten.
- Använd endast rätt isoleringsenheter: strömbrytare, säkringar (säkring av skruvtyp tas ur hållaren), jordfelsbrytare och kontaktorer.
- Den elektriska installationen måste ha en isolationsenhet så att du kan koppla från produkten från nätet vid alla poler. Kontaktöppningen på isolationsenheten måste vara minst 3 mm bred.
- Denna produkt levereras med en huvudkontakt och en huvudkabel

#### **Tillämplig kabeltyper för installation eller utbyte i Europa:**

H07 RN-F, H05 RN-F, H05 RRF, H05 VV-F, H05 V2V2-F (T90), H05 BB-F, H05Z1Z1-F

För kabeldelen, se den totala effekten på produktdekalen. Se även tabellen:

Total effekt (W)	Kabelarea (mm <sup>2</sup> )
max. 1 380	3x0.75
max. 2 300	3x1
max. 3 680	3x1.5

Jordkabeln (grön/gul kabel) måste vara 2 cm längre än den bruna fasen och de blå neutrala kablar.

## 2.3 Använd

### **WARNING!**

Risk för skador, brännskador, elstötar eller explosion föreligger.

- Ändra inte produktens specifikationer
- Kontrollera att ventilationsöppningarna inte är blockerade.
- Låt inte produkten stå utan uppsikt under användning.
- Stäng av produkten efter varje användningstillfälle.
- Var försiktig när du öppnar produktens lucka medan produkten är påslagen. Varmluft kan släppas ut.
- Använd inte produkten med våta händer eller när den kommer i kontakt med vatten.
- Tryck inte på den öppna luckan.
- Använd inte produkten som arbets- eller avlastningsyta.
- Öppna luckan försiktigt. Användning av ingredienser med alkohol kan orsaka blandning av alkohol och luft.
- Låt inte gnistor eller öppna lågor komma i kontakt med produkten när du öppnar luckan.
- Använd alltid glas och burkar som är godkända för konservering.
- Placera inte brandfarliga produkter eller föremål som fuktats med brandfarliga produkter i, i närheten av eller på produkten.

### **WARNING!**

Risk för skador på produkten.

- För att förhindra skador eller missfärgning på emaljen:

- placera inte elfasta former eller andra föremål direkt på ugnsbotten.
- lägg inte aluminiumfolie direkt på ugnsbotten.
- håll inte vatten direkt i den heta produkten.
- Låt inte fuktiga maträtter eller matvaror stå kvar i produkten när tillagningen är klar.
- var försiktig när du tar bort eller installerar tillbehören.
- Missfärgning av emaljen eller den rostfria ytan påverkar inte produktens funktion.
- Använd en djup form för mjuka kakor. Frukttjuice kan orsaka fläckar som inte går att ta bort.
- Använd endast tillbehör som kommer med produkten eller rekommenderas av tillverkaren.
- Laga alltid mat med luckan stängd.
- Om produkten installeras bakom en beklädnadspanel, till exempel en dörr, se till att skåpsdörren aldrig är stängd när produkten används. Värme och fukt kan byggas upp bakom en stängd lucka och orsaka skador på produkten, skåpsmöblerna eller golvet. Stäng inte luckan förrän produkten har svalnat helt efter användning.

## 2.4 Underhåll och rengöring

### **WARNING!**

Risk för personskadorna, brand eller skador på produkten.

- Stäng av produkten och koppla bort den från eluttaget innan underhåll.
- Se till att ugnen är kall. Det finns risk för att glaspanelerna spricker.
- Byt omedelbart ut luckglas som har skadats. Kontakta det auktoriserade servicecentret.
- Var försiktig när du tar bort luckan från produkten, luckan är tung.
- Rengör produkten regelbundet för att förhindra att ytmaterialet försämras.
- Rengör produkten med en våt mjuk trasa. Använd bara neutrala rengöringsmedel. Använd inte slipande produkter, repande rengöringstussar, lösningsmedel eller metallföremål.
- Om du använder en ugnssprej ska du följa säkerhetsanvisningarna på förpackningen.

## 2.5 Invändig belysning

### **⚠ VARNING!**

Risk för elektrisk stöt!

- När det gäller lampan/lamporna i denna produkt och reservlampor som säljs separat: Dessa lampor är avsedda att tåla extrema fysiska förhållanden i hushållsapparater, såsom temperatur, vibration, fuktighet eller är avsedda att signalera information om produktens driftsstatus. De är inte avsedda att användas i andra produkter eller som rumsbelysning i hemmet.
- Denna produkt innehåller en ljuskälla med energieffektivitetsklass G.
- Använd bara lampor med samma specifikationer.

## 2.6 Service

- Kontakta ett auktoriserat servicecenter för reparation av produkten.
- Använd endast originalreservdelar.

## 2.7 Avyttring

### **⚠ VARNING!**

Risk för personskador eller kvävning föreligger.

- Kontakta kommunen för information om hur produkten ska kasseras.
- Koppla ur produkten från eluttaget.
- Klipp av elkabeln nära produkten och kassera den.

## 3. PRODUKTBEKRIVNING

### 3.1 Allmän översikt

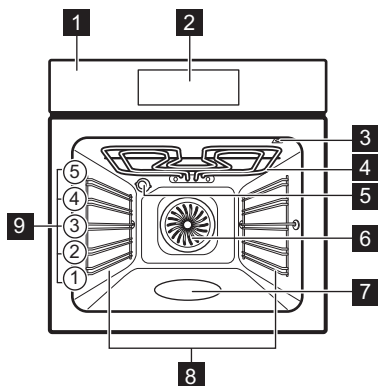

- 1 Kontrollpanel
- 2 Display
- 3 Uttag för matlagningstermometern
- 4 Värmeelement
- 5 Lampa
- 6 Fläkt
- 7 Ugnsutrymmets nedsänkning - Behållare för vattenrengöring
- 8 Ugnsstegar, borttagbara
- 9 Hyllplaceringar

## 4. KONTROLLPANEL

### 4.1 Översikt av kontrollpanelen

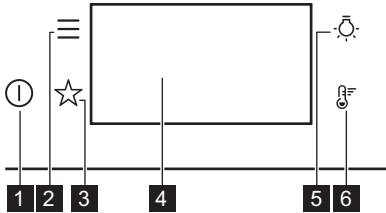

1

#### På / Av

Tryck och håll inne för att slå på och stänga av ugnen.

2

#### Meny

Visar produktens tillval och inställningsfunktioner.

3

#### Favoriter

Förteckning av favoritinställningar.

4

#### Display

Visar produktens aktuella inställningar.

5

#### Lampans strömbrytare

Tända och släcka lampen.

6

#### Snabb uppvärmning

Aktivera och inaktivera funktionen: Snabb uppvärmning.

### 4.2 Display

Display med inställda funktioner.

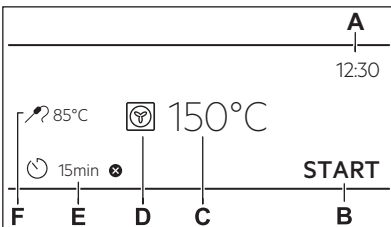

- A. Klockslag
- B. START / STOP
- C. Temperatur
- D. Tillagningsfunktioner
- E. Timer
- F. Matlagningstermometer (endast vissa modeller)

#### Indikeringar på displayen

- OK För att bekräfta val/inställning.
- < Gå tillbaka en nivå i menyn så här.
- ↶ Ångra den senaste åtgärden så här.
- ☰ För att slå på och stänga av funktionerna.
- 🔒 Produkten är låst.
- 🔔 Ljudalarmfunktionen är aktiverad.
- 🔔 STOP Ljudalarmet och funktionen för avsluta tillagningen är aktiverad.
- 🔔 Endast pop-up-meddelande är aktiverat.
- 🕒 Fördrojd start är aktiverad.
- ✘ Avbryta inställningen.

📌 Displayen visar olika meddelanden. När ett meddelandefönster visas trycker du på displayen för att fortsätta.

## 5. FÖRE FÖRSTA ANVÄNDNING

### **WARNING!**

Se Säkerhetsavsnitten.

### 5.1 Första anslutning



Displayen visar ett välkomstmeddelande när maskinen har anslutits första gången.

Du måste ställa in: Språk, Ljusstyrka i display, Knappljöd, Ljudvolym, Klockslag.

### 5.2 Initial förvärmning och rengöring

Förvärm den tomma ugnen före första användning och kontakt med livsmedel. Ugnen kan avge obehaglig lukt och rök. Ventilera rummet under förvärmning.

1. Ta ut alla tillbehör och borttagbara ugnsstegar ur produkten.

2. Ställ in funktionen . Ställ in maxtemperaturen. Se Daglig användning. Låt ugnen stå på i 1 t.
3. Ställ in funktionen . Ställ in maxtemperaturen. Låt ugnen stå på i ca 15 min.
4. Ställ in funktionen . Ställ in maxtemperaturen. Låt ugnen stå på i ca 15 min.
5. Stäng av ugnen och vänta tills den har svalnat.
6. Rengör ugnen och dess tillbehör med en mikrofiberduk, varmt vatten och ett mildt rengöringsmedel.
7. Sätt tillbaka tillbehör och borttagbara ugnsstegar på sin ursprungliga plats.

## 6. DAGLIG ANVÄNDNING

### **WARNING!**

Se Säkerhetsavsnitten.

### 6.1 Tillagningsfunktioner

#### STANDARD



#### Grill

För grillning av tunnskurna stycken och brödrostning.



#### Varmluftsgrillning

Varmluftstekning på första ugnsnivån av större köttstycken eller fågelkött med ben. Tillaga gratänger och bryna.



#### Varmluft

För att ugnssteka kött och baka kakor. Ställ in en lägre temperatur än för över-/undervärme, eftersom fläkten fördelar värmen jämnt i ugnens insida.



#### Fryst mat

Perfekt för färdigrätter (t.ex. pommes frites, kroketter eller vårrullar).



#### Över-/undervärme / Aqua Clean

Bakning och stekning på en ugnsnivå. Se Underhåll och rengöring för mer information om: Aqua Clean.



#### Pizza/Paj

Tillaga pizza och andra rätter som kräver mer värme underifrån.



#### Undervärme

Välj denna funktion efter tillagningen för att bryna maten mer på undersidan om det behövs. Använd den lägsta ugnsnivån.



#### Brödbakning

För att baka bröd.



### Jäsning av deg

För snabbare jäsningsprocess för degen. Täck över degens yta för att förhindra att den torkar.

## SPECIAL



### Konservering

För att konservera grönsaker och frukter, placera konserveringsburkar på en bakplåt fylld med vatten. Konserveringsburkarna ska vara värmebeständiga och ha bajonettförslutning eller skruvlock i samma storlek. Använd den lägssta falsknivån.



### Torkning

För torkning av skivad frukt, grönsaker och svamp. För att den fuktmättade luften ska komma ut och frukten torka bättre rekommenderar vi att ugnsluckan öppnas då och då under torkningsprocessen.



### Tallriksvärmning

För förvärmning av tallrikar för servering.



### Upptining

För att tina mat (grönsaker och frukt). Upptiningstiden beror på mängden och storleken på den frysta maten.



### Gratinerering

För rätter som lasagne eller potatisgratäng. Tillaga gratänger och bryna.



### Långsam tillagning

Lågtemperaturtillagning. Perfekt för att tillaga känsliga livsmedel (t.ex. nötkött, kalv eller lamm).



### Varmhållning

För varmhållning av maträtter. Obs! Visa rätter kan fortsätta att tillagas och bli torra under varmhållningen. Täck över rätterna vid behov.



### Bakning med fukt

Denna funktion är för att spara energi under tillagningen. När du använder den här funktionen kan temperaturen i ugnen skilja sig från inställd temperatur. Restvärmen används. Värmeeffekten kan minska. För mer information, se Daglig användning, Anteckningar om: Bakning med fukt.

## 6.2 Anvisningar om: Bakning med fukt

Den här funktionen användes för att uppfylla kraven på energieffektivitetsklass och ekodesign (enligt EU 65/2014 och EU 66/2014). Tester enligt: IEC/EN 60350-1.

Ugnsluckan ska vara stängd under tillagningen så att funktionen inte avbryts och ugnen fungerar med högsta möjliga energieffektivitet.

Om du använder den här funktionen släcks lampan automatiskt efter 30 sekunder.

För tillagningsinstruktioner, se Råd och tips, Bakning med fukt. För instruktioner om allmän energibesparing, se Energieffektivitet, Energibesparingstips.

## 6.3 Inställning: Tillagningsfunktioner

1. Slå på ugnen. Standardtillagningsfunktionen och temperaturen visas på displayen.
2. Tryck på symbolen för tillagningsfunktionen  för att gå till undermenyn.
3. Välj tillagningsfunktion och tryck på **OK**.
4. Ställ in temperaturen. Tryck på **OK**.
5. Tryck på **START**.

Matlagningstermometer – du kan koppla in sensorn när som helst före eller under tillagningen. Se Använda tillbehören, Matlagningstermometer.

6. **STOP** – tryck för att stänga av tillagningsfunktionen.
7. Stäng av produkten.

 Lampan kan släckas automatiskt vid en temperatur under 80 °C med vissa tillagningsfunktioner.

## 6.4 Meny

Tryck  för att öppna menyn.

Menyalternativ		Beskrivning
Tillagningshjälp		Förteckning av automatiska program.
Favoriter		Förteckning av favoritinställningar.
Tillval		Används för att ställa in ugnskonfigurationen.
Inställningar	Inställningar	Används för att ställa in ugnskonfigurationen.
	Service	Visar programversion och konfiguration.

### Undermeny för: Tillval

Undermeny	Beskrivning
Belysning	Tänder och släcker lampan.
Barnlås	Förhindrar oavsiktlig påslagning av ugnen.
Snabb uppvärmning	Förkortar uppvärmningstiden. Det är endast tillgängligt för vissa tillagningsfunktioner.
Klocka i digital stil	Ändrar formatet för tidsangivelse.

### Undermeny för: Inställningar

Inställningar

Undermeny	Beskrivning
Språk	Ställer in produktens språk.
Ljusstyrka i display	Ställer in ljusstyrkan för displayen.

Undermeny	Beskrivning
Knappljud	Slår på och stänger av ljudsignal för pekkontrollerna. Det går inte att stänga av ljudsignalen för  .
Ljudvolym	Ställer in volymen på knappljud och signaler.
Klockslag	Ställer in aktuell tid och datum.

Service

Undermeny	Beskrivning
Demoläge	Aktiverings-/inaktiveringskod: 2468
Programversion	Information om programversion.
Återställ alla inställningar	Återställer till fabriksinställningar.



## 6.5 Inställning: Tillagningshjälp

Undermenyn Tillagningshjälp utgörs av en uppsättning extrafunktioner och program som är avsedda för särskilda rätter. Alla rätter i denna undermeny har en passande inställning. Tiden och temperaturen kan justeras under tillagningen.

För vissa maträtter kan tillagningen också styras med Matlagningstermometer. Till vilken grad maträtten ska tillagas:

- Rare
- Medium
- Well Done

För vissa maträtter kan tillagningen också styras med Automatisk vikt.



1. Slå på ugnen.
2. Tryck på .
3. Tryck på . Öppna Tillagningshjälp.
4. Välj maträtt eller mattyp.
5. Placera maten inuti produkten och tryck på START.

När funktionen har avslutats, kontrollera om maten är klar. Utöka tillagningstiden om det behövs.

## 7. YTTERLIGARE FUNKTIONER

### 7.1 Favoriter ☆

Du kan spara upp till tre av dina favoritinställningar, till exempel tillagningsfunktion och tillagningstid.

1. Slå på ugnen.
  2. Välj önskad inställning.
  3. Tryck på .
  4. Välj: Favoriter, Spara aktuell inställning.
  5. Tryck på **+** för att lägga till inställningen till listan av: Favoriter.
  6. Tryck på **OK**.
-  – tryck för att återställa inställningen.
-  – tryck för att avbryta inställningen.

### 7.2 Funktionslås

Funktionen förhindrar att ugnsfunktionen ändras oavsiktligt.

1. Slå på ugnen.
2. Välj en tillagningsfunktion.
3. ☆,  – tryck samtidigt för att slå på funktionen.

☆,  – tryck samtidigt för att stänga av funktionen.

### 7.3 Barnlås

Denna funktion förhindrar oavsiktlig påslagning av produkten.

1. Slå på ugnen.
2. Tryck på .
3. Välj Tillval / Barnlås.
4. Ange kodbokstäverna i alfabetisk ordning.
5. Stäng av produkten.

Barnlås är aktiverad.

Åtkomst till: Timer och lampa finns tillgängliga.



Aktivera produkten genom att trycka in kodbokstäverna i alfabetisk ordning.

För att inaktivera funktionen, upprepa stegen ovan.

### 7.4 Automatisk avstängning

Av säkerhetsskäl stängs produkten av automatiskt efter en viss tid om tillagningsfunktionen är aktiv och inga inställningar ändras.

Bord med automatiska avstängningstider för givet ugnstemperaturintervall.

 (°C)	 (t)
30 - 115	12.5
120 - 195	8.5
200 - 245	5.5
250 - maximalt	3

Ställ in tillagningstiden om du tänker köra en tillagningsfunktion som pågår längre än den automatiska avstängningstiden. Se Klockfunktioner

Automatisk avstängning fungerar inte med funktionerna: Belysning, Matlagningstermometer, Sluttid.

### 7.5 Kylfläkt

När produkten är igång slås fläkten automatiskt på för att hålla ytorna svala. Om du stänger av produkten fortsätter fläkten att gå tills produkten har svalnat.

## 8. KLOCKFUNKTIONER

### 8.1 Beskrivning av klockfunktioner

Funktion	Beskrivning
Timer	För att ställa in tillagningstiden. Maximalt är 23 t 59 min. Du kan ställa in vad som händer när tiden är ute genom att ställa in önskat: Slutalternativ.
Slutalternativ	Ljudalarm - när tiden är ute avges en ljudsignal. Du kan ställa in den här funktionen när som helst, även när produkten är avstängd.  Ljudalarm och avsluta matlagning - när tiden är ute avges en ljudsignal och tillagningsfunktionen stängs av.  Pop-up-meddelande endast - när tiden är ute visas meddelandet på displayen. Du kan ställa in den här funktionen när som helst, även när produkten är avstängd.
Fördröjd start	För att fördröja tillagningens start-och/eller sluttid.
Förlängning av tid	Förlänga tillagningstiden.
Uptimer	För att visa hur länge produkten är påslagen. Maximalt är 23 t 59 min. Du kan aktivera och inaktivera funktionen. Denna funktion påverkar inte ugnens funktion.

### 8.2 Inställning: Klockslag

1. Slå på ugnen.
2. Tryck på: Klockslag.
3. Ställ in tidtagningen.
4. Tryck på **OK**.

### 8.3 Inställning: Timer

1. Välj uppvärmningsfunktionen och ställ in temperaturen.

2. Tryck på .
3. Ställ in tiden.



Du kan välja önskat slutalternativ genom att trycka på ● ● ●.

4. Tryck på **OK**. Upprepa tills displayen visar huvudskärmen.  
När 10 % av tillagningstiden återstår och maten inte verkar vara klar, kan man förlänga tillagningstiden. Du kan också ändra tillagningsfunktionen. Tryck på **+1min** för att förlänga tillagningstiden.

### 8.4 Inställning: Fördröjd start

1. Välj tillagningsfunktion och temperatur.
2. Tryck på .
3. Ställ in tillagningstiden.
4. Tryck på ● ● ●.
5. Tryck på: Fördröjd start.
6. Välj önskad starttid.
7. Tryck på **OK**. Upprepa tills displayen visar huvudskärmen.

### 8.5 Inställning: Uptimer

1. Tryck på .
2. Tryck på ● ● ●.
3. Tryck på: Uptimer.
4. Dra i eller tryck på  för att visa drifttiden på huvudskärmen.
5. Tryck på **OK**. Upprepa tills displayen visar huvudskärmen.

### 8.6 Ändra timerinställningar

Du kan ändra inställd tid när som helst under tillagningen.

1. Tryck på .
2. Ställ in värdet på timern.
3. Tryck på **OK**.

## 9. ANVÄNDA TILLBEHÖREN

### ⚠ VARNING!

Se Säkerhetsavsnitten.

### 9.1 Sätta in tillbehör

En liten inbuktning upptill ökar säkerheten och ger ett tipskydd. Fördjupningarna förhindrar också att tillbehören tippar. Kanten runt hyllan hindrar att kokkärl glider av.

För in tillbehöret (galler/plåt) mellan produktens ugnstegarnas ledskenor. Kontrollera att hyllan ligger en mot baksidan av ugnens insida och att fötterna pekar nedåt.

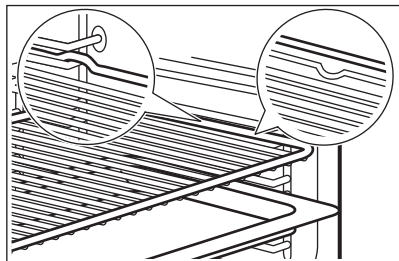

Om plåten har en lutning, placera den mot den bakre delen av ugnens insida.

Om det finns en inskription på tillbehöret, säkerställ att det är vänt mot dig.

Om du använder en plåt med hål, placera plåten/pannan under för att samla upp droppande vätskor.

### 9.2 Matlagningstermometer

Den mäter temperaturen inuti maten. Du kan använda den med varje tillagningsfunktion.

Två temperaturer ska ställas in:

- °C – temperaturen inuti produkten. Den ska vara minst 25 °C högre än tillagningstemperaturen.
-  – tillagningstemperaturen.

Rekommendationer:

- Ingredienserna ska hålla rumstemperatur.
- Den är inte lämplig för flytande rätter.
- Under tillagning måste matlagningstermometerens nål vara helt insatt i rätten.

Produkten beräknar en ungefärlig sluttid. Denna beror på mängden mat, tillagningfunktion och temperatur.

### Tillagning med: Matlagningstermometer

#### ⚠ VARNING!

Då matlagningstermometeren och ugnstegarna blir mycket varma finns risk att man bränner sig. Vidrör inte matlagningstermometerens skaft med bara händer. Använd alltid ugnshandskar.

1. Slå på ugnen.
2. Ställ in en tillagningsfunktion eller en rätt och, vid behov, ugnstemperatur.
3. Sätt i matlagningstermometeren inuti maträtten:

#### **Kött, fågel och fisk**

Sätt in hela matlagningstermometers spets i mitten av köttet eller fisken på den tjockaste delen.

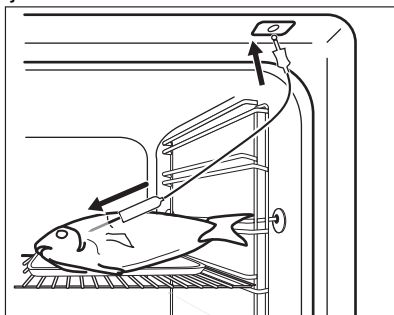

#### **Gryta**

Sätt i termometerspetsen exakt i grytans mitt. Matsensorn måste sitta stabilt under tillagningen. Sätt den i en massiv del av maten. Använd kanten på den ugnsfasta formen som stöd för matlagningstermometerens silikonhandtag. Matlagningstermometerens spets får inte vidröra den ugnsfasta formens botten.

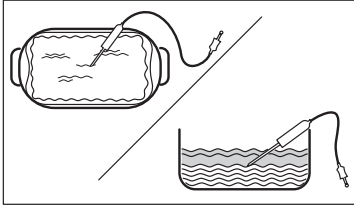

4. Anslut matlagningstermometern i uttaget som finns inuti produkten. Se Produktbeskrivning

På displayen visas matlagningstermometerns aktuella temperatur.

5. - tryck för att ställa in tillagningstemperaturen.  
 6. ● ● ● - tryck för att ställa in önskat alternativ:

- Ljudalarm - en ljudsignal avges när maten når den inställda temperaturen.
  - Ljudalarm och avsluta matlagning – en ljudsignal avges och tillagningen avslutas när maten når den inställda temperaturen.
7. Välj funktion och tryck upprepade gånger på OK för att komma till huvudskärmen.  
 8. Tryck på START .  
 9. När maten når den inställda temperaturen avges en ljudsignal. Kontrollera om maten är klar. Utöka tillagningstiden om det behövs.  
 10. Dra ut matlagningstermometerns kontakt ur uttaget och ta ut maten ur ugnen.

## 10. RÅD OCH TIPS

### 10.1 Tillagningsrekommendationer

Temperatur och tillagningstid i tabellerna är endast för vägledning. Hur de ska väljas beror på recept och ingrediensernas kvalitet och mängd.

Ugnen kan baka eller steka annorlunda än din gamla ugn. Tabellerna nedan visar rekommenderade inställningar för temperatur, tillagningstid och hyllposition för specifika typer av mat.

Räkna hyllnivåerna nedifrån, från ugnens botten.

Om du inte kan hitta inställningarna för ett visst recept, leta efter ett liknande.

För energibesparingstips, se Energieffektivitet.

Symbolerna som används i tabellerna:

	Typ av mat
	Tillagningsfunktion
	Temperatur

	Tillbehör
	Ugnsnivå
	Tillagningstid (min)





### 10.2 Bakning med fukt – rekommenderade tillbehör

Använd mörka och icke reflekterande burkar och formar. De absorberar värme bättre än ljusa färger och reflektiva formar.

- **Pizzaform** – mörk, icke reflekterande, diameter 28 cm
- **Bakform** – mörk, icke reflekterande, diameter 26 cm
- **Portionsformar** – keramik, diameter 8 cm, höjd 5 cm
- **Flan-form** – mörk, icke reflekterande, diameter 28 cm





### 10.3 Bakning med fukt

För bästa resultat ska du följa förslagen som listas i tabellen nedan.

		°C		
Vetebullar, 16 st	långpanna eller djup form	180	2	20 - 30
Frallor, 9 st	långpanna eller djup form	180	2	30 - 40
Fryst pizza, 0,35 kg	Galler	220	2	10 - 15
Rulltårta	långpanna eller djup form	170	2	25 - 35
Brownie	långpanna eller djup form	175	3	25 - 30
Sufflé, 6 st	keramiska portionsformar på galler	200	3	25 - 30
Sockerkaksbotten	flan-form på galler	180	2	15 - 25
Viktoriakaka	gratängform på galler	170	2	40 - 50
Pocherad fisk, 0,3 kg	långpanna eller djup form	180	3	20 - 25
Hel fisk, 0,2 kg	långpanna eller djup form	180	3	25 - 35
Fiskfilé, 0,3 kg	pizzaform på galler	180	3	25 - 30
Pocherat kött, 0,25 kg	långpanna eller djup form	200	3	35 - 45
Shashlik, 0,5 kg	långpanna eller djup form	200	3	25 - 30
Småkakor, 16 st	långpanna eller djup form	180	2	20 - 30
Macaroons, 24 st	långpanna eller djup form	180	2	25 - 35
Muffins, 12 st	långpanna eller djup form	170	2	30 - 40
Matpaj, 20 st	långpanna eller djup form	180	2	25 - 30
Mördegskakor, 20 st	långpanna eller djup form	150	2	25 - 35
Tarteletter, 8 st	långpanna eller djup form	170	2	20 - 30
Pocherade grönsaker, 0,4 kg	långpanna eller djup form	180	3	35 - 45
Vegetarisk omelett	pizzaform på galler	200	3	25 - 30
Medelhavsgrönsaker, 0,7 kg	långpanna eller djup form	180	4	25 - 30

## 10.4 Information för testinstitut

Tester enligt IEC 60350-1.

				°C	
Småkakor, 20 st/plåt	Över-/undervärme	Bakplåt	3	170	20 - 35
Småkakor, 20 st/plåt	Varmluft	Bakplåt	3	150 - 160	20 - 35
Småkakor, 20 st/plåt	Varmluft	Bakplåt	2 och 4	150 - 160	20 - 35
Äppelpaj, 2 st Ø 20 cm formar	Över-/undervärme	Galler	2	180	70 - 90
Äppelpaj, 2 st Ø 20 cm formar	Varmluft	Galler	2	160	70 - 90
Fettfri sockerkaka, kak- form Ø26 cm <sup>1)</sup>	Över-/undervärme	Galler	2	170	40 - 50
Fettfri sockerkaka, kak- form Ø26 cm <sup>1)</sup>	Varmluft	Galler	2	160	40 - 50
Fettfri sockerkaka, kak- form Ø26 cm <sup>1)</sup>	Varmluft	Galler	2 och 4	160	40 - 60
Mördegsakor, kex	Varmluft	Bakplåt	3	140 - 150	20 - 40
Mördegsakor, kex	Varmluft	Bakplåt	2 och 4	140 - 150	25 - 45
Mördegsakor, kex	Över-/undervärme	Bakplåt	3	140 - 150	25 - 45
Rostat bröd <sup>1)</sup>	Grill	Galler	4	max.	1 - 5

<sup>1)</sup> Förvärm produkten i 10 minuter.

## 11. UNDERHÅLL OCH RENGÖRING

### **VARNING!**

Se Säkerhetsavsnitten.

### 11.1 Anvisning för rengöring

#### Rengöringsmedel

- Rengör ugnens framsida med en mikrofiberduk med varmt vatten och ett mildt rengöringsmedel. Rengör och kontrollera ugnsutrymmets lucktätning.
- Använd en rengöringslösning för att rengöra metalldelar.
- Rengör fläckar med ett mildt rengöringsmedel.

#### För användning varje dag

- Rengör insidan av ugnen efter varje användning. Fettansamling eller andra matrester kan leda till brand.

- Fukt kan kondensera i ugnen eller på ugnsluckans glas. För att minska kondensen kan du låta ugnen vara igång i 10 minuter före användning. Låt inte tillagad mat stå i ugnen längre än 20 minuter. Torka av ugnen invändigt endast med en mikrofiberduk efter varje användning.

#### Tillbehör

- Rengör alla tillbehör efter varje användningstillfälle och låt dem torka. Använd enbart en mikrofiberduk med varmt vatten och ett mildt rengöringsmedel. Rengöring inte tillbehören i en diskmaskin.
- Rengör inte tillbehören med nonstick-beläggning med ett rengöringsmedel med slipeffekt eller vassa föremål.

## 11.2 Ta bort ugnstegarna

Ta bort ugnstegarna vid rengöring av produkten.

1. Stäng av ugnen och vänta tills den har svalnat.
2. Dra först ut stegarnas främre del från sidoväggen.
3. Dra den bakre änden av ugnstegen bort från sidoväggen och ta bort den.

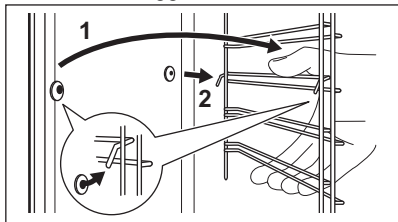

4. Sätt tillbaka hyllstöden till utgångsläget. Upprepa stegen i omvänd ordning. Om teleskopskenorna medföljer måste låsstiften peka framåt.

## 11.3 Aqua Clean

Med denna rengöringsprocedur används fukt för att lossa fett och matpartiklar från ugnen.

1. Häll vatten i ugnutrymmets hålighet: 300 ml.
2. Ställ in funktionen .
3. Ställ in temperaturen på 90 °C.

**Varaktighet:** 30 min.

4. Stäng av produkten.
5. Vänta tills ugnen är kall. Torka ur ugnen invändigt med en mjuk trasa.

## 11.4 Demontering och montering av luckan

Du kan ta bort ugnsluckan och de inre glaspanelerna för rengöring. Läs hela instruktionerna "Ta bort och installera luckan" innan du tar bort glaspanelerna.

### FÖRSIKTIGHETSÅTGÄRDER!

Använd inte ugnen utan glaspanelerna.

1. Öppna luckan helt och håll i båda gångjärnen.

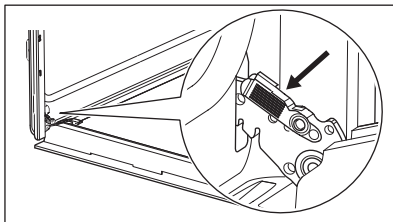

2. Lyft och dra i spärrarna tills de klickar.

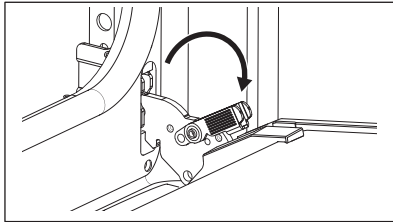

3. Stäng ugnsluckan till den första öppna positionen (halvvägs). Lyft och dra för att ta bort luckan från ugnen.

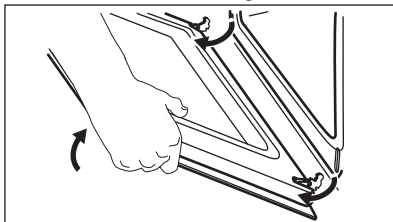

4. Lägg luckan på en mjuk trasa på en stabil yta.
5. Ta tag i lucklisten **A** på båda sidorna av luckans övre kant och tryck inåt för att lossa klämläset.

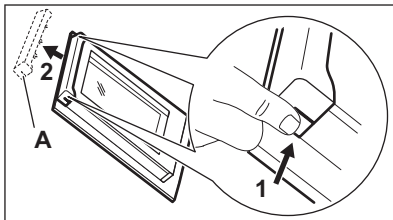

6. Dra lucklisten framåt för att ta bort den.
7. Håll glaset i överkanten ett i taget och dra dem uppåt och ut ur skenan. Se till att glaspanelerna glider i skärorna hela vägen ut.

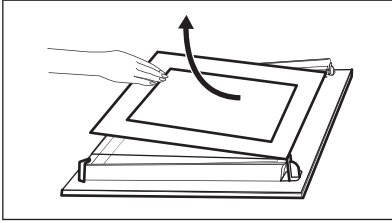

8. Rengör glaspanelerna med vatten och tvål. Torka glaspanelerna noga. Diska inte glasskivorna i diskmaskin.
9. Efter rengöring, montera glaspanelerna och ugnsluckan. Var noga med att sätta tillbaka glaspanelerna i rätt ordning. Kontrollera symbolen på glaspanelens kant. Om luckan är korrekt installerad kommer du att höra ett klick när du stänger spärrarna.

Utskriftszonen måste vara vänd mot luckans insida (vänd mot ugnens insida).

## 11.5 Byte av LED-lampa

### **VARNING!**

Risk för elektrisk stöt!  
Lampan kan vara het.

1. Stäng av ugnen och vänta tills den svalnat.
2. Koppla ur produkten från eluttaget.
3. Lägg trasan på ugnens botten.

### **FÖRSIKTIGHETSÅTGÄRDER!**

Håll alltid halogenlampan med en trasa för att förhindra att fettrester bränns fast på lampan.

## Bakre lampa

1. Ta bort glasskyddet genom att vrida på det.
2. Rengör glasskyddet.
3. Byt ut lampan mot en passande lampa som tål upp till 300 °C.
4. Sätt tillbaka glasskyddet.

## 12. FELSÖKNING

### **VARNING!**

Se Säkerhetsavsnitten.

## 12.1 Vad gör jag om ...

Problembeskrivning	Orsak och åtgärd
Det går inte att starta eller använda produkten.	Ugnen är inte ansluten till strömförsörjningen eller den är ansluten på fel sätt.
Ugnen värms inte upp.	Klockan är inte inställd. För att ställa in klockan, se Klockfunktioner.
	Dörren är inte ordentligt stängd.
	Säkringen har gått. Kontrollera om säkringen är orsaken till felet. Om problemet återkommer, kontakta en behörig elektriker.
	Barnlås är aktiverad.

Problembeskrivning	Orsak och åtgärd
Belysningen är släckt.	Glödlampan är trasig. Byt ut lampan. För mer information, se Underhåll och rengöring.

 Strömavbrott stänger alltid av rengöringen. Upprepa rengöringen om det blir ett strömavbrott.

## 12.2 Felkoder

När mjukvarufel uppstår visar displayen ett felmeddelande. Du hittar problemlistan i tabellen nedan. Om följande felmeddelande fortsätter att visas på displayen betyder det att ett felaktigt undersystem kan ha inaktiverats. I sådana fall, kontakta återförsäljaren eller ett auktoriserat servicecenter.

Kod och beskrivning	Åtgärd
<b>F102</b> – luckan inte är helt stängd eller lucklåset är trasigt.	Stäng dörren. Stäng av och slå på produkten.
<b>F111</b> – Matlagningstermometer är inte korrekt inställt i uttaget.	Sätt in Matlagningstermometer ordentligt i uttaget.
<b>F240, F439</b> – touchfälten på displayen fungerar inte som de ska.	Rengör ytan på displayen. Se till att det inte är någon smuts på touchområdet.
<b>F908</b> – produktsystemet kan inte ansluta till kontrollpanelen.	Stäng av och slå på produkten.

## 12.3 Servicedata

Kontakta din återförsäljare eller en auktoriserad serviceverkstad om du inte kan avhjälpa felet.

Nödvändig information som servicecentret behöver finns på produktdekalen. Typskylten sitter på produktens främre ram. Den är synlig när du öppnar luckan. Ta inte bort typskylten från produkten.

### Vi rekommenderar att du antecknar uppgifterna här:

Modell (MOD.):

Produktnummer (PNC):

Serienummer (S.N.):

## 13. ENERGIEFFEKTIVITET

### 13.1 Produktinformation och produktinformationsblad enligt EU:s ekodesign- och energimärkningsförordningar

#### Produktinformation

Leverantörens namn	Blaupunkt
Modellidentifiering	5B70N9690ME 949287403
Energieffektivitetsindex	81.2

Energieffektivitetsklass	A+
Energiförbrukning med standardbelastning, konventionellt läge	0.93 kWh/cykel
Energiförbrukning med standardbelastning, varmluftsläge	0.69 kWh/cykel
Antal kaviteter	1
Värmekälla	Elektricitet
Volym	72 l
Typ av ugn	Inbyggd ugn
Massa	29.8 kg

## Produktinformation

IEC/EN 60350-1 - Elektriska hushållsapparater för matlagning - Del 1: Spisar, ugnar, ångugnar och grillar - metoder för att mäta prestanda.

## 13.2 Produktinformation om effektförbrukning och maxtid för att uppnå tillämplig lågtemperaturlagning

### Strömförbrukning

Effektförbrukning i viloläge	0.8 W
Maxtiden som krävs för att utrustningen automatiskt ska uppnå det lämpliga strömsparläget	20 min

## 13.3 Energibesparande tips

Följande tips hjälper dig att spara energi när du använder din ugn.

Kontrollera att ugnsluckan är ordentligt stängd när ugnen är påslagen. Öppna inte ugnsluckan för ofta under tillagningen. Håll luckans tätninglist ren och kontrollera att den sitter rätt och ordentligt fast.

Använd köksredskap av metall och mörka, icke-reflekerande burkar och behållare för att spara energi.

Förvärm inte ugnen före tillagning om det inte specifikt rekommenderas.

Gör så korta uppehåll som möjligt vid tillagning av flera rätter för samma tillfälle.

### Tillagning med varmluft

Om möjligt, använd varmluftsfunktionen för att spara energi.

### Restvärme

Om tillagningen tar längre tid än 30 minuter, sänk ugnstemperaturen 3–10 minuter innan tillagningen avslutas. Tillagningen fortsätter med ugnens restvärme.

Använd restvärmen för att hålla maten varm eller värma upp andra rätter.

När du stänger av produkten visas restvärme eller temperatur på displayen.

Om ett program med Koktid aktiveras och tillagningstiden är längre än 30 minuter, stängs värmeelementen automatiskt av tidigare i vissa ugnsfunktioner.

### Varmhållning

Välj lägsta möjliga temperaturinställning för att använda restvärme och hålla maten varm. Restvärmeindikatorn eller temperaturen visas på displayen.

### Laga mat med släckt belysning

Släck belysningen under tillagning. Sätt på den endast när du behöver den.

### Bakning med fukt

Denna funktion används för att spara energi under tillagningen.

Med denna funktion släcks belysningen automatiskt efter 30 sekunder. Du kan tända belysningen igen, men det innebär att förväntad energibesparing minskar.

## 14. MILJÖSKYDD

Återvinn material med symbolen . Återvinn förpackningen i rätt återvinningsbehållare. Bidra till att skydda vår miljö och vår hälsa genom att återvinna avfall från elektriska och elektroniska apparater. Släng inte produkter

som är märkta med symbolen  med hushållsavfallet. Lämna in produkten på närmaste återvinningsstation eller kontakta kommunen.



# Service



[www.blaupunkt-einbaugeraete.com](http://www.blaupunkt-einbaugeraete.com)

Deutschland/Germany  
service.DE@blaupunkt-einbaugeraete.com

Österreich/Austria  
service.AT@blaupunkt-einbaugeraete.com

Niederlande/Netherlands  
service.NL@blaupunkt-einbaugeraete.com

Belgien/Belgium  
service.BE@blaupunkt-einbaugeraete.com

Schweden/Sweden  
service.SE@blaupunkt-einbaugeraete.com

Luxemburg/Luxembourg  
service.LU@blaupunkt-einbaugeraete.com

Schweiz/Switzerland  
service.CH@blaupunkt-einbaugeraete.com

 00 800 32 289 000

Italien/Italy  
service.IT@blaupunkt-einbaugeraete.com

Spanien/Spain  
service.ES@blaupunkt-einbaugeraete.com

Großbritannien/Grat Britain  
service.GB@blaupunkt-einbaugeraete.com

Malta/Malta  
service.MT@blaupunkt-einbaugeraete.com

Dänemark/Denmark  
service.DK@blaupunkt-einbaugeraete.com

Norwegen/Norway  
service.NO@blaupunkt-einbaugeraete.com

Frankreich/France  
sav@blaupunkt-electromenager.fr  
Telefon: (+33) 0800 303 603

 1800 252 878 658

Australien/Australia  
CustomerCare@blaupunktAU.com

 1800 209 2096

Indien/India



701131571-A-442025